

# 冷凍ショーケース

適用機種

VF-AS1、S15

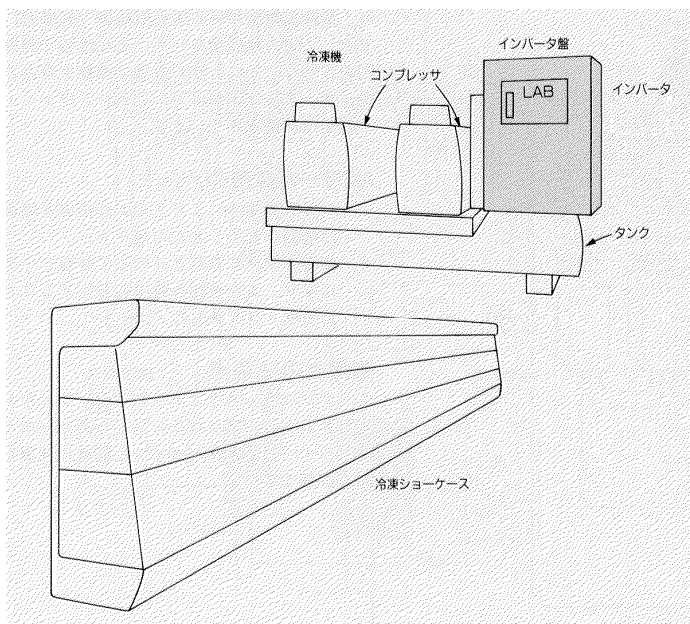

## 適用上の注意事項

1. コンプレッサの運転周波数範囲を、あらかじめ設定しておく必要があります。特に低速での連続運転は注意してください。
2. レシプロコンプレッサを使用する場合は、インバータの容量選定に注意してください。

スーパー、デパートなどの食品用ショーケースの冷却にインバータを採用した例です。

## インバータ採用のメリット

1. 食品の種類に合わせて、最適な一定温度に保ち、温度変化を小さくできます。
2. 自動プロセス制御  
インバータに標準搭載の PID 制御で、温度設定信号と温度検出信号を比較して、温度制御を行えます。  
シンプルなシステムで、最適制御ができます。
3. 省エネルギー化  
必要な時に必要なだけ素早く冷却できるため、省エネで、ランニングコスト削減ができます。
4. 簡単操作  
食品に合わせて、冷凍・氷温・冷蔵の温度設定がボタン1つでできます。
5. 瞬時停電対策  
瞬停時に、惰性で回っているモータのエネルギーを利用して運転を継続できます。(瞬停ノンストップ制御) また、復電後に、モータの回転に合わせて、スムーズに再起動できます。(瞬停再始動)